

比賽日期	比賽地點	裁判長
102/7/23~26	臺北市彩虹運動公園網球場	王凌華

直接會內：臺北市(承辦單位_100年冠軍)

落入敗部縣市，現場抽籤決定敗部賽程

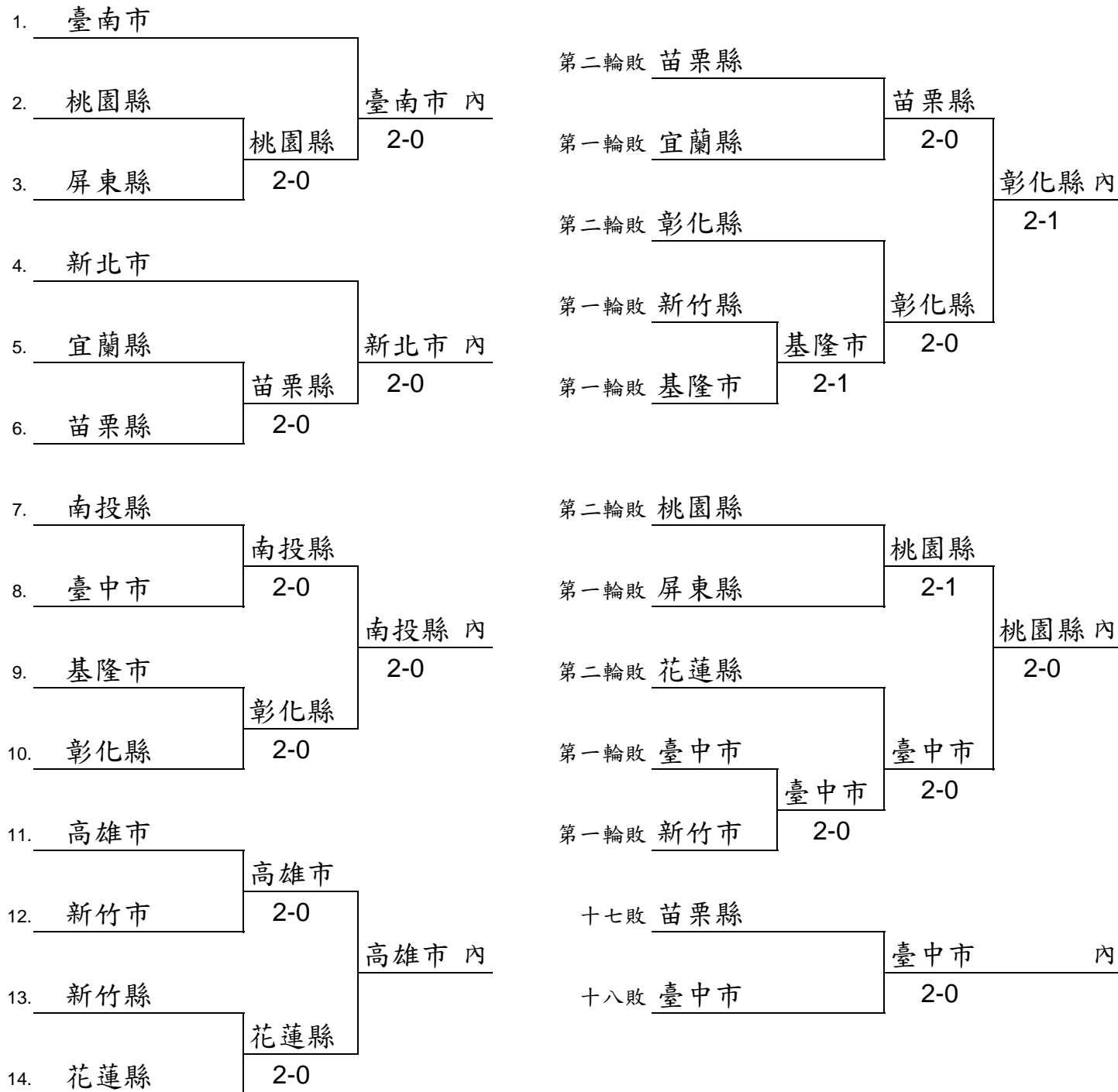

直接會內： 新北市(100年冠軍)
臺北市(承辦單位)

落入敗部縣市，現場抽籤決定敗部賽程

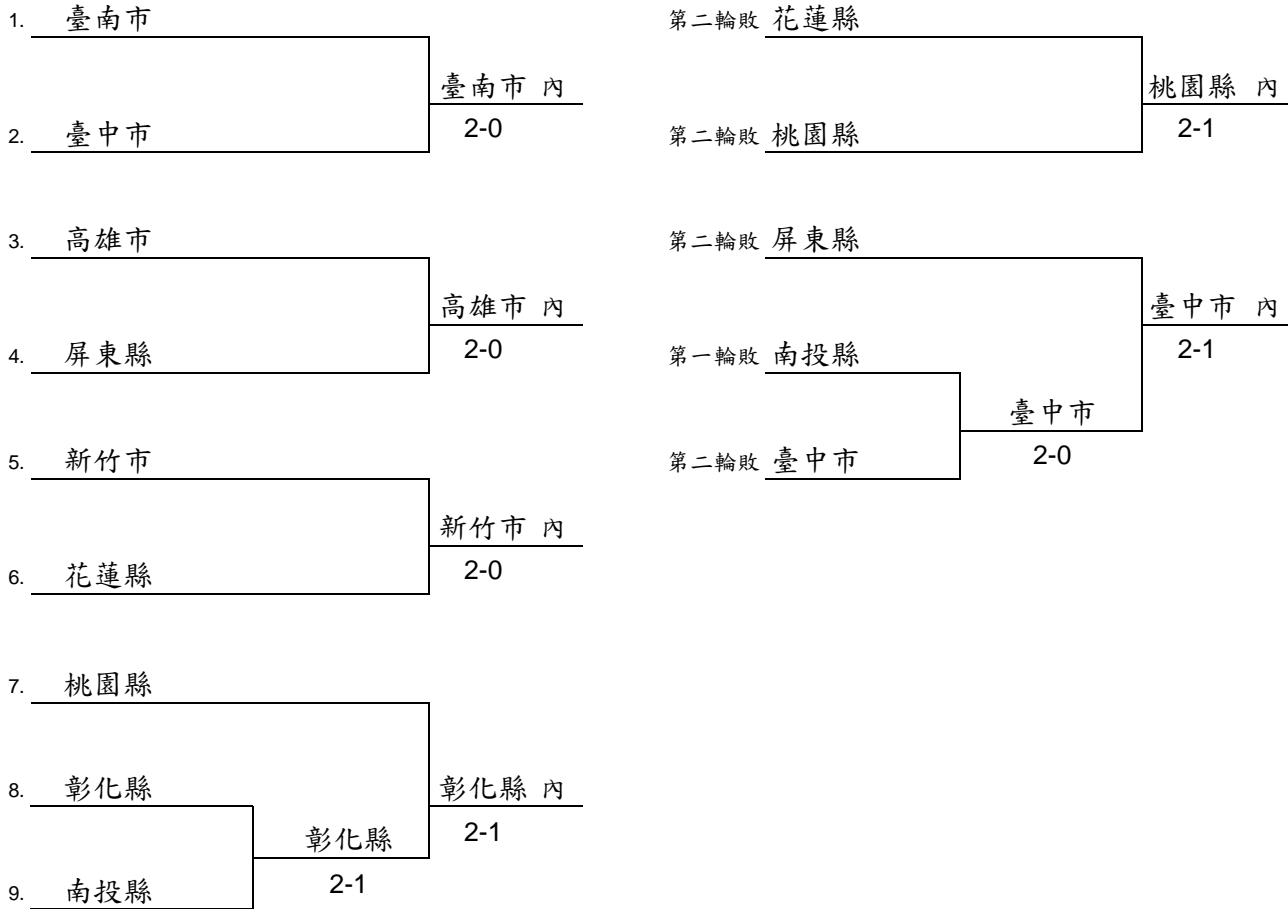

102年全運會網球資格賽

男子單打賽



比賽日期	比賽地點	裁判長
102/7/23~26	臺北市彩虹運動公園網球場	王凌華

直接會內： 陳 迪(基隆市)
楊宗樺(台北市)

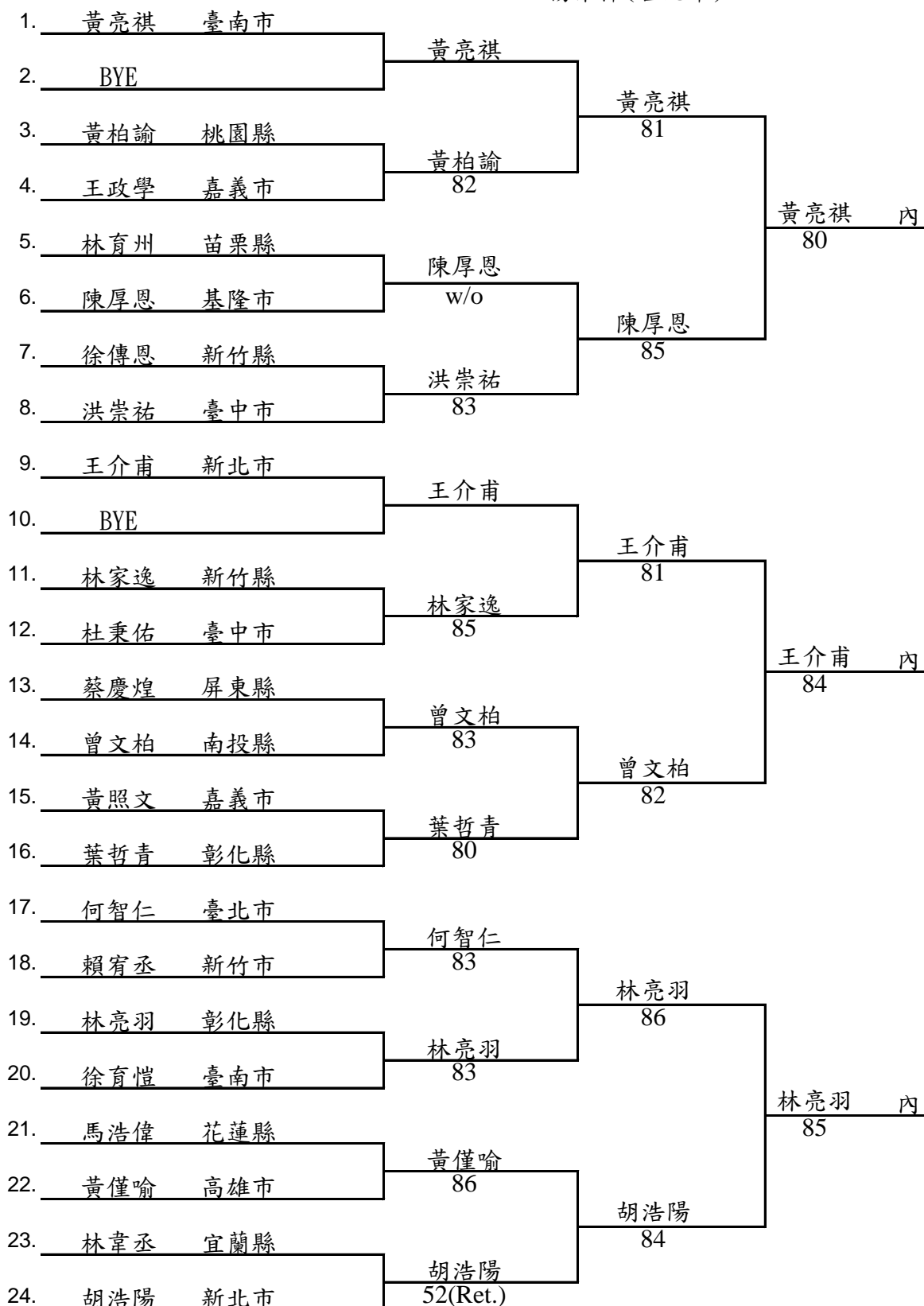

102年全運會網球資格賽

男子單打賽



比賽日期	比賽地點	裁判長
102/7/23~26	臺北市彩虹運動公園網球場	王凌華

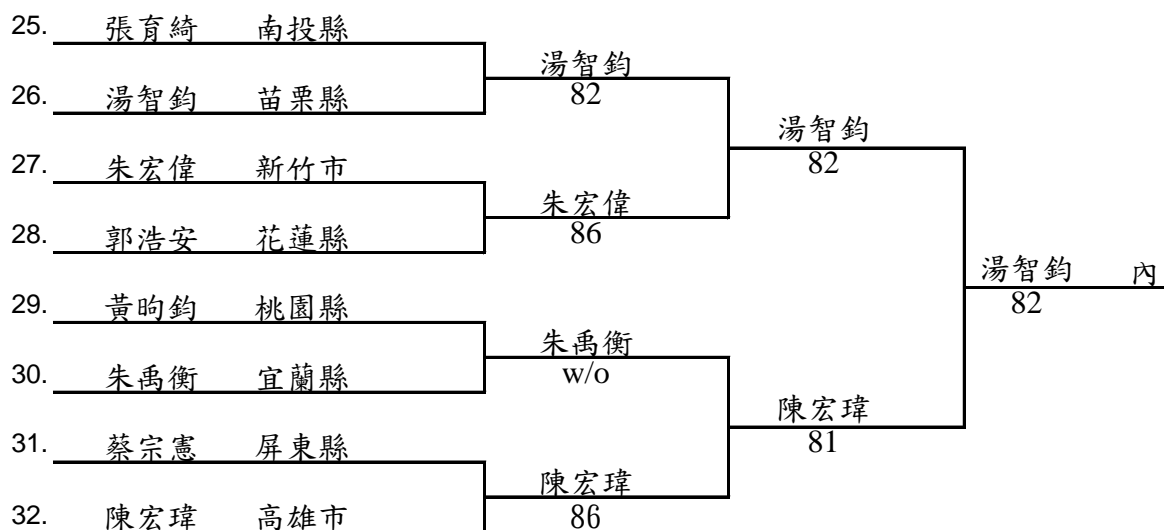

(二十三).(二十四).(二十五).(二十六).敗，現場抽籤決定敗部賽程



102年全運會網球資格賽

女子單打賽



比賽日期	比賽地點	裁判長
102/7/23~26	臺北市彩虹運動公園網球場	王凌華

直接會內：詹詠然(新北市)
詹謹璋(新北市)

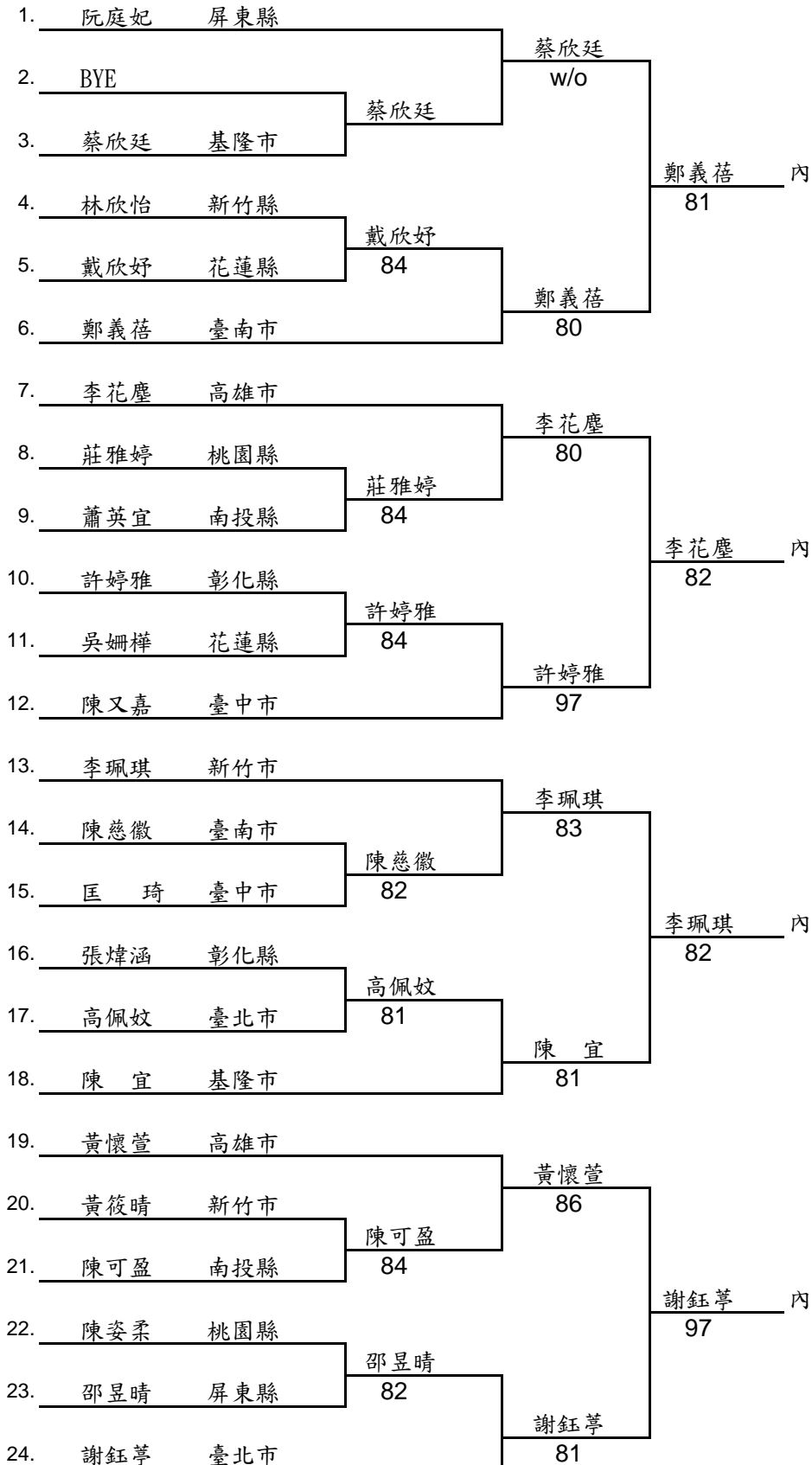

102年全運會網球資格賽

女子單打賽



比賽日期	比賽地點	裁判長
102/7/23~26	臺北市彩虹運動公園網球場	王凌華

(十六).(十七).(十八).(十九).敗，現場抽籤決定敗部賽程

蔡欣廷	基隆市	許婷雅	內
許婷雅	彰化縣		
		80	
陳宜	基隆市	陳宜	內
黃懷萱	高雄市		
		83	

102年全運會網球資格賽

男子雙打賽



比賽日期 102/7/23~26 比賽地點 臺北市彩虹運動公園網球場 裁判長 王凌華

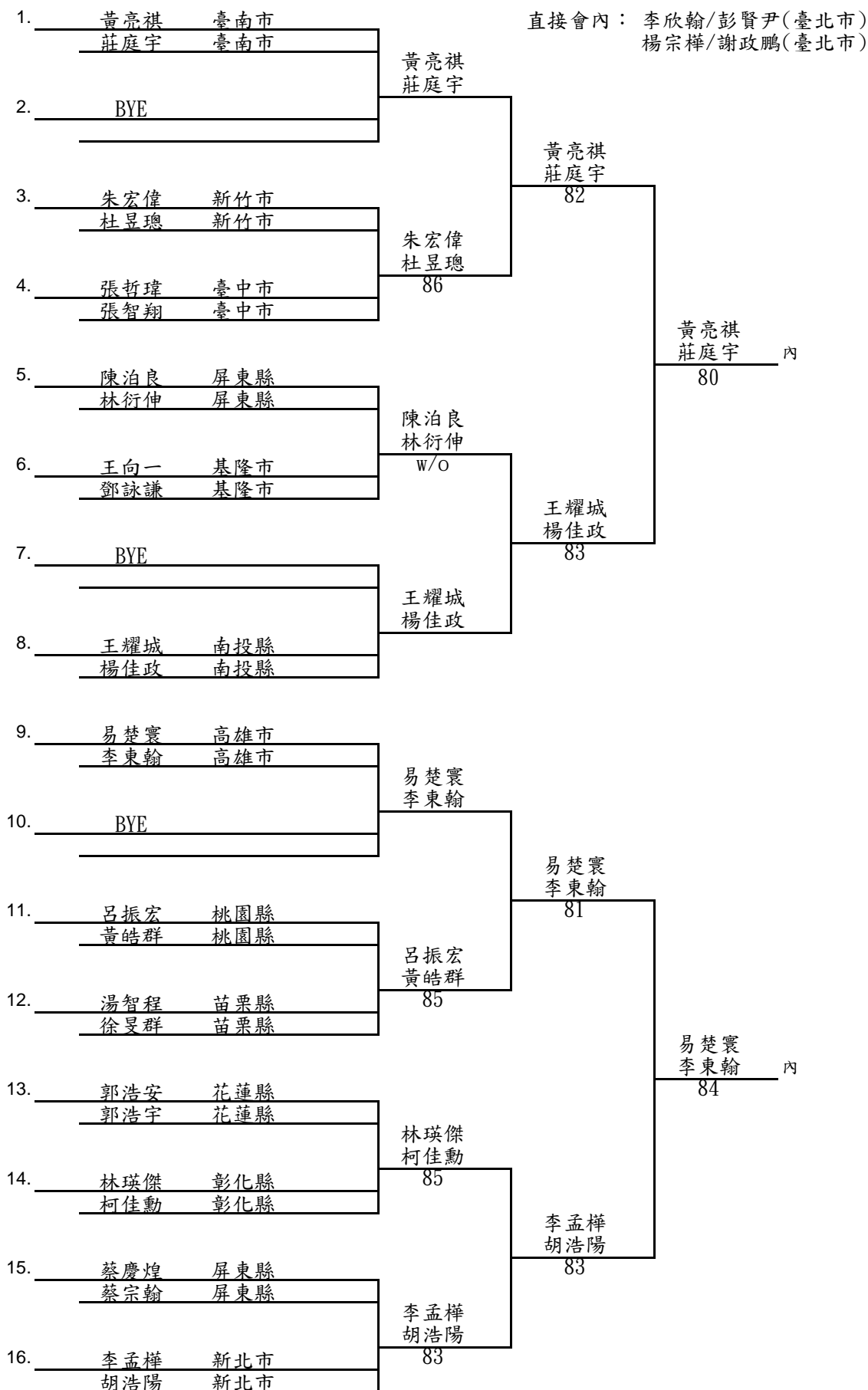



比賽日期
102/7/23~26

比賽地點
臺北市彩虹運動公園網球場

裁判長
王凌華

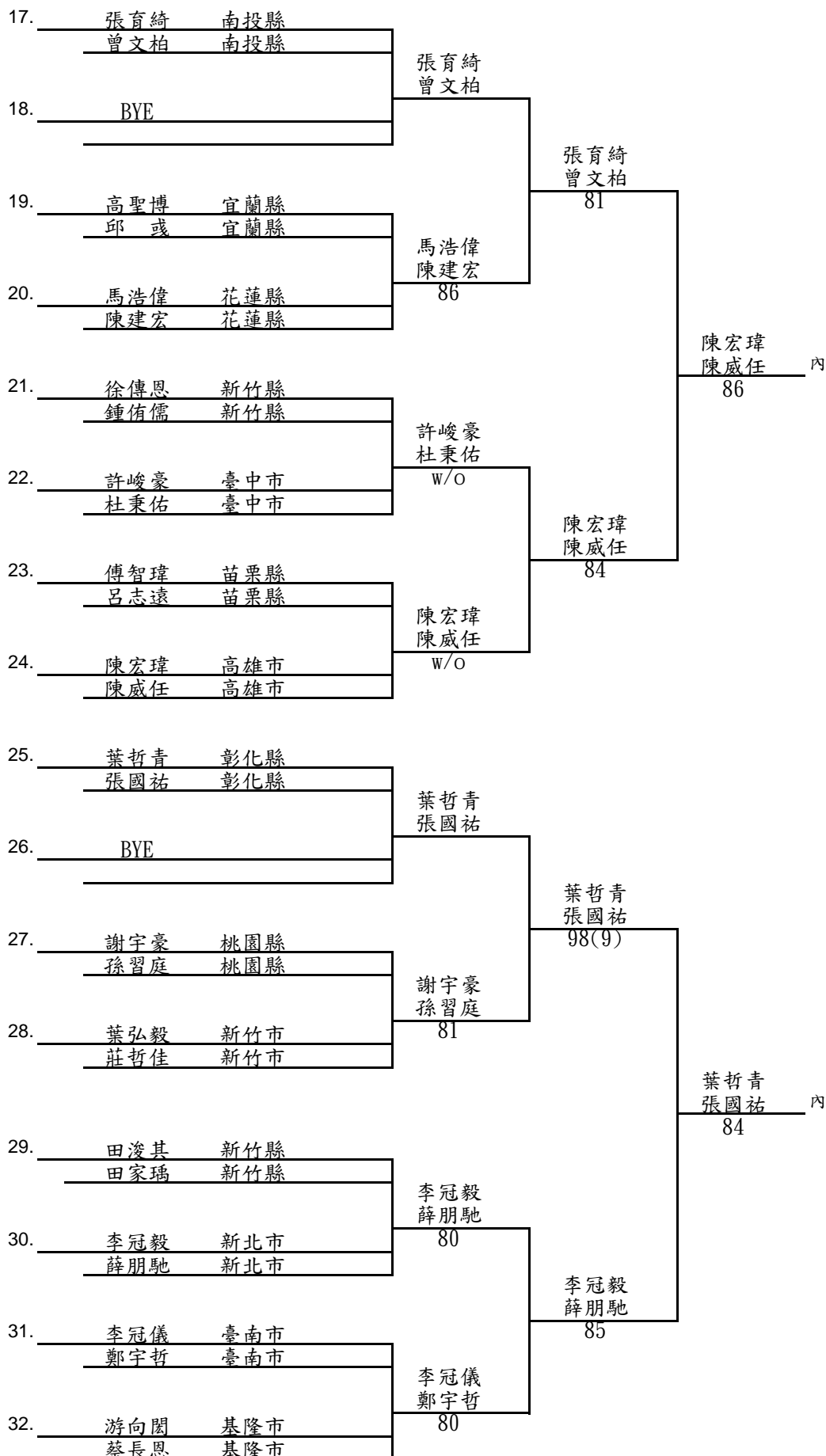



比賽日期	比賽地點	裁判長
102/7/23~26	臺北市彩虹運動公園網球場	王凌華

(二十).(二十一).(二十二).(二十三)敗，現場抽籤決定敗部賽程

李孟樺	新北市		張育綺
胡浩陽	新北市		
張育綺	南投縣	84	曾文柏 內
曾文柏	南投縣		
李冠毅	新北市		王耀城
薛朋馳	新北市		
王耀城	南投縣	82	楊佳政 內
楊佳政	南投縣		



比賽日期	比賽地點	裁判長
102/7/23~26	臺北市彩虹運動公園網球場	王凌華

直接會內：詹詠然/詹皓晴(新北市)
高紹媛/謝淑映(臺北市)

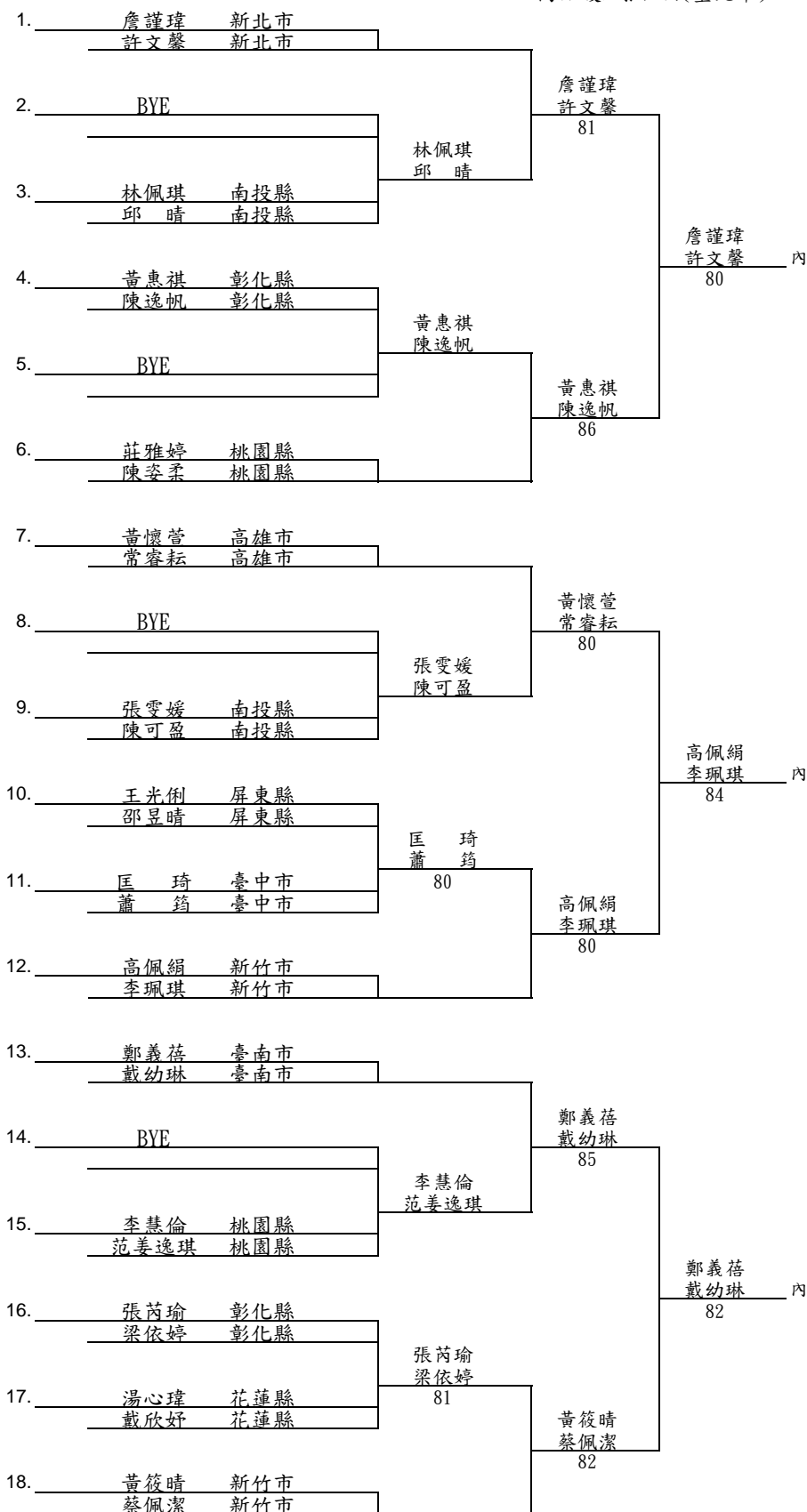

102年全運會網球資格賽

女子雙打賽



比賽日期	比賽地點	裁判長
102/7/23~26	臺北市彩虹運動公園網球場	王凌華

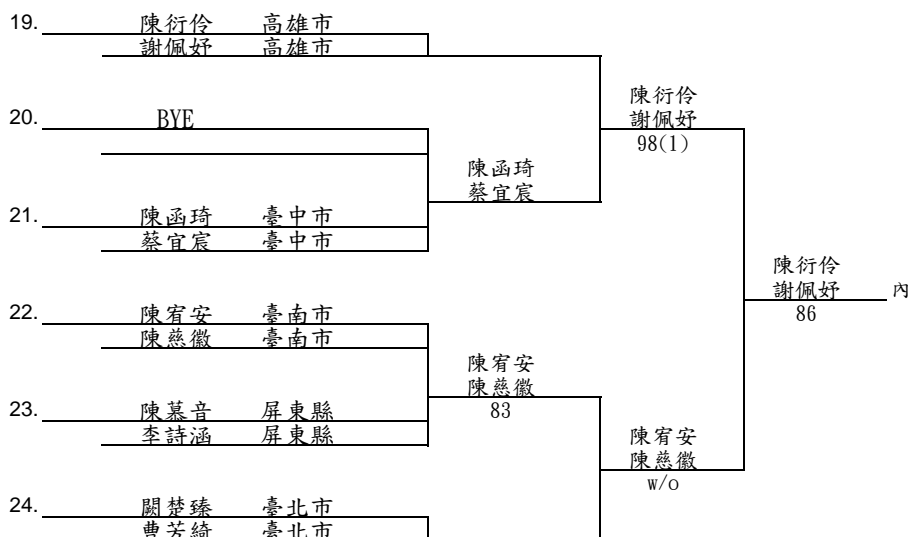

(十二).(十三).(十四).(十五).敗，現場抽籤決定敗部賽程

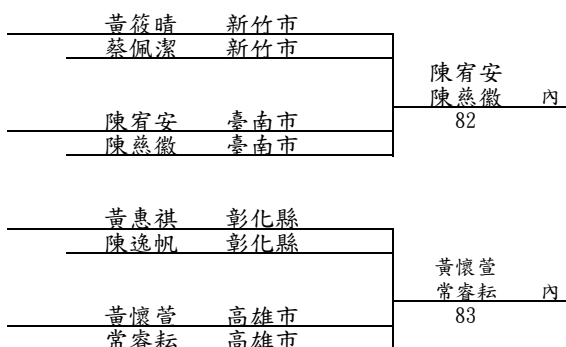

102年全運會網球資格賽

男女混合雙打賽



比賽日期	比賽地點	裁判長
102/7/23~26	臺北市彩虹運動公園網球場	王凌華

直接會內：李欣翰/謝淑映(臺北市)
彭賢尹/高紹媛(臺北市)

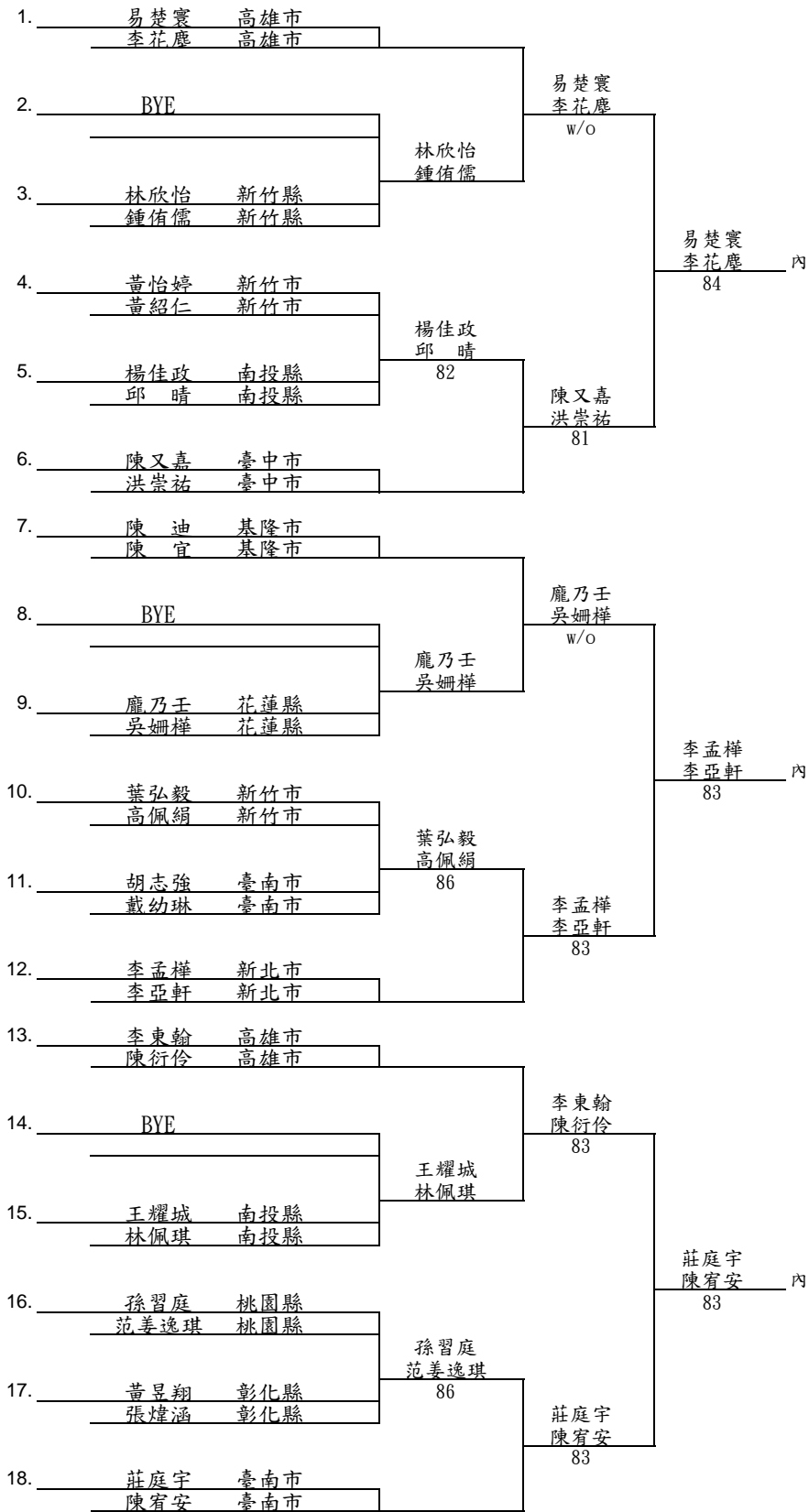

102年全運會網球資格賽

男女混合雙打賽



比賽日期	比賽地點	裁判長
102/7/23~26	臺北市彩虹運動公園網球場	王凌華

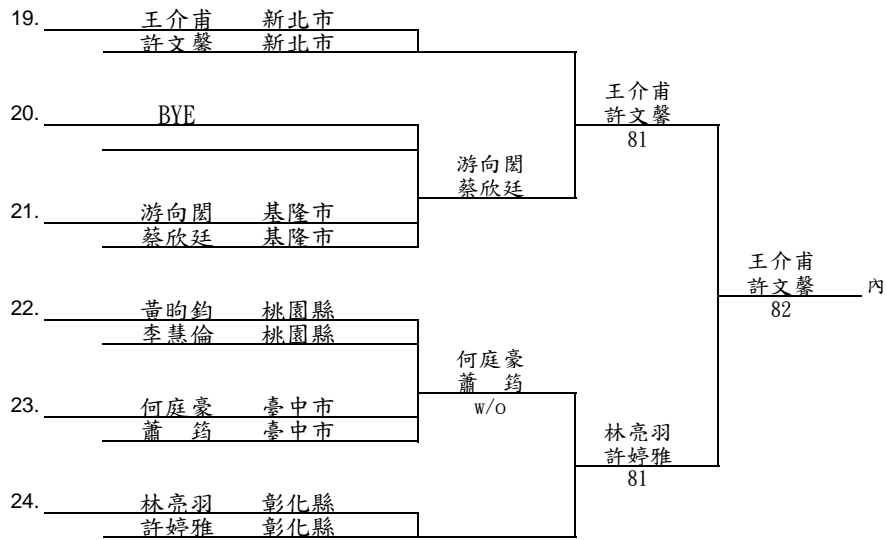

(十三).(十四).(十五).(十六)敗，現場抽籤決定敗部賽程

